

反刍思维与安全感在青少年抑郁症患者冲动性人格和自杀风险间的链式中介作用

王燕¹, 海洋²

摘要:目的 探讨冲动性人格对青少年抑郁症患者自杀风险的影响,以及反刍思维和安全感在两者间的链式中介效应。方法 采用反刍思维量表、安全感问卷、Barratt 冲动性量表和 Beck 自杀意念量表对 211 例青少年抑郁症患者进行调查。构建反刍思维和安全感在冲动性人格与自杀风险之间的链式中介效应的结构方程模型并进行中介效应检验。结果 青少年抑郁症患者自杀风险评分(24.65±3.27)分,冲动性人格评分(107.65±14.16)分,反刍思维评分(57.28±7.14)分,安全感评分(40.26±6.22)分。反刍思维和安全感在冲动性人格与自杀风险之间的总间接效应为 44.33%,其中反刍思维的中介效应占 20.10%,安全感的中介效应占 17.53%,反刍思维、安全感的链式中介效应占 6.70%。结论 冲动性人格不仅直接影响青少年抑郁症患者的自杀风险,还通过反刍思维和安全感间接影响自杀风险;可以通过减少反刍思维和增加安全感,减少冲动性人格对青少年抑郁症患者自杀风险的影响。

关键词:青少年; 抑郁症; 自杀风险; 自杀意念; 冲动性人格; 反刍思维; 安全感; 中介效应

中图分类号:R473.74;R749.4+1 **DOI:**10.3870/j.issn.1001-4152.2024.17.093

Relationship between impulsive personality traits and suicide risk in adolescents with depression: the chain mediating role of rumination and sense of security Wang Yan, Hai Yang.

Clinical Psychology Department, People's Hospital of Xinjiang Uyghur Autonomous Region, Urumqi 830001, China

Abstract: Objective To exploring the impact of impulsive personality traits on suicide risk in adolescents with depression and the chain mediating role of rumination and sense of security. **Methods** A total of 211 adolescents with depression were invited to complete the Ruminative Responses Scale, the Security Questionnaire, the Barratt Impulsiveness Scale and the Beck Scale for Suicide Ideation. Structural equation modeling was used to test hypothesized relationships among variables. **Results** The sample scored (24.65±3.27) for suicide risk, (107.65±14.16) for impulsive personality traits, (57.28±7.14) for ruminative thinking, and (40.26±6.22) for sense of security. The total indirect effect of ruminative thinking and sense of security on the relationship between impulsive personality traits and suicide risk was 44.33%, of which 20.10% was mediated by ruminative thinking, 17.53% by sense of security, and 6.70% by the chain effect. **Conclusion** Impulsive personality traits not only directly but also indirectly, via ruminative thinking and sense of security, affects suicide risk in adolescents with depression. The impact of impulsive personality traits on suicide risk can be attenuated by modulating rumination and enhancing sense of security.

Keywords: adolescent; depression; suicide risk; suicide ideation; impulsive personality traits; rumination; sense of security; mediating effect

抑郁症是青少年群体中较为常见的精神障碍疾病,研究表明,青少年有抑郁情绪高达 21.52%,是诱发青少年自杀的主要危险因素^[1]。据统计,17.6%~23.5%的青少年曾认真考虑过结束生命,并且青少年自杀与抑郁症密切相关^[2]。青少年自杀带来的不良社会影响和家庭后果,已成为一个日益严重的公共卫生问题。研究发现,自杀意念作为自杀发生的第一步,是预防自杀的关键^[3]。应激-易感模型理论认为,自杀是个体素质与应激因素相互作用的结果^[4]。冲动性人格是一种对内外部刺激做出迅速、无计划反应的心理倾向,常因缺乏对行为后果的考虑而造成不良影响。游丽琴等^[5]研究发现,冲动性人格会大幅度提

高自杀行为的发生风险。反刍思维是指个体持续、被动地沉浸于负性的情绪状态中,却不去想如何解决问题。作为一种无意义的思维模式,反刍思维是抑郁的重要病理表现,并且与自杀意念呈正相关,可通过直接或间接的形式影响自杀意念^[6]。安全感是对于风险的预感,涉及应对威胁性事件处置时的控制感、确定感。关于青少年抑郁症患者安全感已有文献报道^[7-8],其心理安全感水平较低,并且对自杀意念有负向预测作用。因此,综合以上研究基础,本研究提出反刍思维和安全感在青少年抑郁症患者冲动性人格与自杀风险之间发挥着中介效应并予以验证,报告如下。

1 对象与方法

1.1 对象 依据结构方程模型的样本量应 ≥ 200 的倡导标准^[9]选取样本。选取 2021 年 1 月至 2023 年 12 月我院门诊复诊的青少年抑郁症患者为研究对象。纳入标准:①符合抑郁症诊断标准^[10];②年龄

作者单位:新疆维吾尔自治区人民医院 1. 临床心理科 2. 急救中心(新疆 乌鲁木齐,830001)

王燕:女,本科,主管护师,wangyan19812020@126.com

通信作者:海洋,hqinghu3231@qq.com

收稿:2024-04-26;修回:2024-06-24

12~18岁;③汉密尔顿抑郁量表-24(HAMD-24)评分>17分;④首次发病;⑤能够理解问卷内容,独立完成问卷测评;⑥知情同意并自愿参与。排除标准:①患有其他精神病性障碍;②患有智力发育迟缓,视力、听力或语言障碍;③患有其他严重脏器病变、恶性肿瘤、颅脑损伤等;④同时参与其他心理干预研究。有效调查211例,男99例,女112例;年龄12~18(15.76±0.34)岁。年级:初中87例,高中124例。独生子女142例。目前吸烟28例。父亲受教育程度:高中及以下79例,大专86例,本科及以上46例。母亲受教育程度:高中及以下87例,大专86例,本科及以上38例。父母婚姻状况:在婚83例,离异/丧偶128例。与家人关系:亲密47例,一般85例,紧张79例。抑郁症家族史32例。

1.2 调查工具

1.2.1 反刍思维量表(Ruminative Responses Scale)

中文版由韩秀等^[11]修订,包括强迫思考(5个条目)、症状反刍(12个条目)、反省深思(5个条目)3个维度22个条目。采用4级评分,从“从不”至“总是”依次计1~4分,总分22~88分,分数越高反刍思维倾向越严重。该量表Cronbach's α系数0.880,本研究中为0.896。

1.2.2 安全感问卷(Security Questionnaire)

由中等^[12]编制,包括人际安全感、确定控制感2个维度,各8个条目。采用Likert 5级评分,从“非常不符合”至“非常符合”依次计1~5分,总分16~80分,分数越高安全感越高。问卷Cronbach's α系数0.840,本研究中为0.874。

1.2.3 Barratt 冲动性量表(Barratt Impulsiveness Scale)

中文版由李献云等^[13]修订,包括认知冲动性、运动冲动性、无计划冲动性3个维度,各10个条目。采用Likert 5级评分,从“不是”至“总是”依次计1~5分,总分30~150分,分值越高冲动性越强。量表Cronbach's α系数0.80,本研究中为0.884。

1.2.4 Beck 自杀意念量表(Beck Scale for Suicide Ideation)

中文版由李献云等^[14]修订,包括自杀意念(5个条目)、自杀倾向(14个条目)2个维度19个项目。采用3级评分,从“没有”至“中等到强烈”依次计0~2分,总分0~38分,分数越高自杀意念越强烈,自杀风险越高。该量表Cronbach's α系数0.860,本研究中为0.913。

1.3 调查方法 调查员采用统一指导语解释调查目的和意义,在知情同意基础上请患者独立填写,对问卷中不理解的问题调查员无暗示解答,但不能干扰选项意愿。填写完毕当场回收问卷审核,发现问题及时查漏补缺。共发放220份问卷,剔除选项一致性、前后矛盾问卷9份,有效问卷211份,有效回收率为95.91%。

1.4 统计学方法 采用SPSS25.0软件录入与分析数据。计量资料以($\bar{x} \pm s$)进行描述;使用Harman单因素检验法进行共同方法偏差检验;采用Pearson相

关性分析确定变量之间的相关性;AMOS23.0软件构建中介效应的结构方程模型,Bootstrap法检验中介效应(重复抽样5000次)。检验水准 $\alpha=0.05$ 。

2 结果

2.1 共同方法偏差 经Harman单因素检验法显示,特征根>1的因子共9个,共解释总方差为64.52%,第1个因子方差解释的变异为26.84%,未超过40%的临界标准^[15],说明无严重共同方法偏差。

2.2 青少年抑郁症患者自杀风险与冲动性人格、反刍思维、安全感得分 见表1。

表1 青少年抑郁症患者自杀风险与冲动性人格、反刍思维、安全感得分($n=211$) 分, $\bar{x} \pm s$

项目	总分	条目均分
自杀风险	24.65±3.27	1.30±0.17
自杀意念	6.80±0.75	1.36±0.15
自杀倾向	17.85±3.25	1.28±0.23
冲动性人格	107.65±14.16	3.59±0.47
认知冲动性	35.52±3.63	3.55±0.36
运动冲动性	31.67±3.19	3.17±0.32
无计划冲动性	40.46±4.34	4.05±0.43
反刍思维	57.28±7.14	2.60±0.32
强迫思考	14.39±2.28	2.88±0.46
症状反刍	30.20±3.34	2.52±0.28
反省深思	12.69±2.02	2.54±0.40
安全感	40.26±6.22	2.52±0.39
人际安全感	22.87±4.14	2.86±0.52
确定控制感	17.39±3.22	2.17±0.40

2.3 青少年抑郁症患者自杀风险与冲动性人格、反刍思维、安全感的相关性 见表2。

表2 青少年抑郁症患者自杀风险与冲动性人格、反刍思维、安全感的相关系数($n=211$)

变量	自杀风险	冲动性人格	反刍性思维
冲动性人格	0.895	1.000	
反刍思维	0.832	0.847	1.000
安全感	-0.904	-0.836	-0.826

注:均 $P<0.001$ 。

2.4 反刍思维和安全感在冲动性人格与自杀风险之间的链式中介效应

以冲动性人格为自变量,自杀风险为因变量,反刍思维及安全感为中介变量,绘制结构方程模型,模型参数评估使用极大似然法。初始模型拟合不理想($\chi^2/df=2.438$,RFI=0.875,CFI=0.909,GFI=0.914,IFI=0.882,NFI=0.916,AGFI=0.905,RMSEA=0.083),通过模型修正(修正指数>5),增加残差变量之间的相关(每次仅修正1条,最终添加e1和e3,e4和e6),模型拟合结果较理想($\chi^2/df=1.827$,RFI=0.918,CFI=0.922,GFI=0.937,IFI=0.913,NFI=0.932,AGFI=0.916,RMSEA=0.037),见图1。采用偏差校正Bootstrap法检验,95%CI均不包含0,表明中介效应成立,效应关系见表3。



图 1 反刍思维和安全感在青少年抑郁症患者冲动性人格与自杀风险间的中介效应图

表 3 间接效应关系

效应类型	效应值	标准误	95%CI	中介效应占比(%)	Z	P
总间接效应	0.344	0.059	0.126~0.572	44.33	5.831	<0.001
冲动性人格→反刍思维→自杀风险	0.156	0.022	0.124~0.318	20.10	7.091	<0.001
冲动性人格→安全感→自杀风险	0.136	0.017	0.113~0.287	17.53	8.000	<0.001
冲动性人格→反刍思维→安全感→自杀风险	0.052	0.014	0.023~0.177	6.70	3.714	<0.001

青少年抑郁症患者冲动性人格评分(107.65±14.16)分,处在中等偏上水平,高于彭朕磊等^[17]对大学生的研究结果。由于青少年抑郁症患者适应力、面对困难、问题处理等能力有限,在面对学习压力、人际关系紧张、家庭矛盾、惩罚等方面的问题时,会产生强烈的不良情绪体验,更容易形成冲动性人格。此外,青少年抑郁症患者面临着自我调适的困难,缺乏有效处理负面情绪和应对压力的方法,容易导致情绪失控和冲动行为的出现。

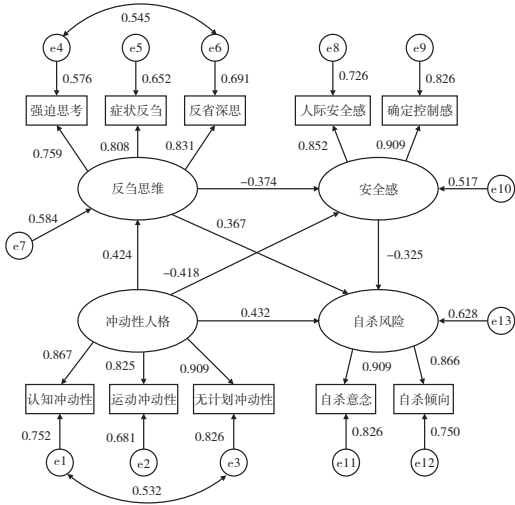
青少年抑郁症患者反刍思维评分(57.28±7.14)分,处在中等水平,与刘莉莉等^[18]研究结果一致。研究发现,反刍思维的产生与大脑活动高度相关^[19],大脑内侧前额、双侧海马、双侧外侧颞叶等脑区活动呈现一致性,学者们将其归入默认网络中,在回顾过去、自由想象、自我指示性思维时该网络会被激活,而这些思维均是反刍思维的主要表现形式。研究表明,抑郁症患者的默认网络活动度异常增加^[20],这为抑郁症患者反刍思维增高提供了生物学基础。

安全感缺乏会造成个体环境适应困难,更易采取回避退缩等消极应对策略^[21]。青少年抑郁症患者安全感评分(40.26±6.22)分,处在中等水平,与赵娟等^[7]研究结果一致。首先,社交障碍是导致青少年抑郁症患者安全感下降的主要原因。社交焦虑、羞怯和缺乏良好的友谊关系会使其感到孤立和无助,从而对自己的社交能力产生怀疑,降低安全感。其次,家庭冲突、家庭暴力、离异等家庭问题也会对青少年抑郁症患者在家庭环境中感到不安全和不稳定,这种不稳定性会直接影响他们的心理状态,降低心理安全感。

3 讨论

3.1 青少年抑郁症患者自杀风险与冲动性人格、反刍思维、安全感的现状分析 自杀是抑郁症最危险的临床表现,青少年自杀带来不良家庭后果和严重社会影响,对其机制探索迫在眉睫。表 1 显示,青少年抑郁症患者自杀风险评分(24.65±3.27)分,处在中等水平。抑郁症的特征主要是情绪低落和快感缺失,具有高自杀自残的特点^[16]。而青春期正是整合自我、塑造个人性格的特殊时期,在此期间普遍自我意识较强,既往的创伤经历,当前的矛盾冲突与压力,若难以及时有效地解决,就容易在性格、情绪、行为等方面出现偏差,模仿不良的应对策略,甚至产生自杀意念或行为来摆脱痛苦。因此,医护人员应高度关注和重视青少年抑郁症患者自杀问题,帮助其树立健康的生命价值观,避免由抑郁情绪或自杀意向导致不良结局发生。

3.2 青少年抑郁症患者冲动性人格可影响自杀风险

本研究证实,冲动性人格可直接正向影响自杀风险,与王孝艳等^[22]研究结论一致。据文献报道,冲动性是个体对自我认知、自我控制、自我管理等方面的人格特质^[23]。冲动性较强的个体通常思维狭隘,对问题的认识较为片面和绝对化,一旦遭遇应激性事件,很难处理好感受的压力,容易出现焦躁易怒等负面情绪,进而产生自杀等消极想法或行为。因此,针对高冲动性人格的青少年抑郁症患者,医护人员应挖掘其应对负面情绪的潜在能力,可加强计划性的训练、冥想练习等。

3.3 反刍思维在冲动性人格与自杀风险之间的中介作用分析

反刍思维在冲动性人格与自杀风险之间具有 20.10% 的中介效应。冲动性人格特质往往缺乏耐心,不愿花费时间进行深思熟虑和详细分析,也倾向于追求刺激和即时满足感,导致执行功能的弱化,难以专注处理信息和做出理性的决策,持续、被动地沉浸于负性的情绪状态中,进一步增强了反刍思维。研究发现,抑郁症患者的反刍思维与认知损害互为因果^[18],反刍思维占用抑郁症患者的认知资源,使其注意力受到损害,难以专注于当下。由于患者沉浸在负面情绪中,绝望的感觉加剧,使其无法从困境中摆脱或改变自己的看法与消极情绪,从而提高了自杀意念。因此,为预防青少年抑郁症患者自杀的发生,家庭与学校要充分关注青少年抑郁症患者反刍思维及情绪行为的变化,在必要时为其提供心理支持与干预。

3.4 安全感在冲动性人格与自杀风险之间的中介作用分析

安全感在冲动性人格与自杀风险之间具有

17.53%的中介效应。青少年的情绪特征容易两极分化,行为冲动易怒,自我控制力薄弱,受到应激刺激时容易做出一些伤害行为。研究发现,冲动性人格可导致患者适应环境困难,缺乏安全感,面对应激压力事件会过度关注环境负性信息,感到紧迫和焦虑,从而做出不计后果、冒险的决策,增加了遭受伤害或危险的风险,影响心理安全感,导致自我控制能力不足^[21]。研究发现,自我控制较高的个体具有更好的启动和抑制,在面对压力和冲突事件时,能够约束自我的不良反应,并使用积极的应对措施行事,降低外化问题行为的发展^[24]。因此,建议青少年抑郁症患者的父母在沟通方式、管教方式、情感联系上做出相应改变,鼓励家庭成员之间多表达内心真实感受,从而获得有效的理解与支持,有助于重新建立新的亲子关系,提高患者的心理安全感。

3.5 反刍思维、安全感在冲动性人格与自杀风险之间的链式中介作用分析 反刍思维、安全感在冲动性人格与自杀风险之间具有6.70%的链式中介效应。反刍思维倾向越严重的患者在面对应激事件时很难主动去解决,更多的是关注诱发事件的起因和导致的后果。反刍思维作为一种无意义的思维模式,难以进行深思熟虑、逻辑分析和冷静思考,对解决问题没有帮助,反而会增加消极的情绪体验,导致安全感下降^[25]。此外,缺乏安全感也容易产生怀疑的态度,加剧反刍思维,形成恶性循环。因此,能够通过降低反刍思维水平增强青少年抑郁症患者的安全感水平,影响自杀意念。

4 结论

反刍思维和安全感在青少年抑郁症患者冲动性人格与自杀风险之间的链式中介效应成立,证实冲动性人格可以通过调节反刍思维 and 安全感,间接影响青少年抑郁症患者自杀风险。本研究不足之处是纳入的病例来源于单中心,调查时间跨度较大,可能存在病例选择偏倚,对研究结果产生一定的影响,而且本研究只做了横断面调查,今后将开展多中心、大样本研究进一步验证。

参考文献:

[1] 从恩朝,蔡亦蕴,王韵,等.青少年抑郁情绪及自杀意念与父母教养方式之间的关联研究[J].中国当代儿科杂志,2021,23(9):938-943.

[2] Liu X C, Chen H, Liu Z Z, et al. Prevalence of suicidal behaviour and associated factors in a large sample of Chinese adolescents[J]. Epidemiol Psychiatr Sci, 2019, 28(3):280-289.

[3] 喻婷,胡德英,刘义兰,等.肺癌患者自杀意念现状及影响因素分析[J].护理学杂志,2020,35(23):63-67.

[4] Mann J J, Oquendo M, Underwood M D, et al. The neurobiology of suicide risk: a review for the clinician[J]. J Clin Psychiatry, 1999, 60(2):7-11.

[5] 游丽琴,李晓怡,周志坚,等.深圳外来务工人员自杀行为风险与孤独感、抑郁、冲动性的关系[J].中国心理卫生杂志,2021,35(5):395-402.

[6] 张雯晴,张婷,杨松谕,等.反刍思维和抑郁在青少年抑郁障碍患者非自杀性自伤与自杀意念间的链式中介作用[J].中华行为医学与脑科学杂志,2022,31(5):425-430.

[7] 赵娟,杨雨静,孙玉,等.感知婚姻冲突、安全感对青少年抑郁症的影响[J].精神医学杂志,2020,33(2):104-107.

[8] 干瑜璐,杨盈,张兴利.留守经历与大学生自杀意念的相关研究:安全感的中介效应[J].中国青年研究,2017(8):99-104,77.

[9] 邱皓政,林碧芳.结构方程模型的原理与应用[M].北京:中国轻工业出版社,2019:9.

[10] 范肖冬.ICD-10精神与行为障碍分类[M].北京:人民卫生出版社,1993:12.

[11] 韩秀,杨宏飞. Nolen-Hoeksema 反刍思维量表在中国的试用[J].中国临床心理学杂志,2009,17(5):550-551.

[12] 丛中,安莉娟.安全感量表的初步编制及信度、效度检验[J].中国心理卫生杂志,2004,18(2):97-99.

[13] 李献云,费立鹏,徐东,等. Barratt 冲动性量表中文修订版在社区和大学人群中应用的信效度[J].中国心理卫生杂志,2011,25(8):610-615.

[14] 李献云,费立鹏,张亚利,等. Beck 自杀意念量表中文版在大学学生中应用的信效度[J].中国心理卫生杂志,2011,25(11):862-866.

[15] 汤丹丹,温志麟.共同方法偏差检验:问题与建议[J].心理科学,2020,43(1):215-223.

[16] 刘不凡,赵天宇,卢文婷,等.抑郁症自杀意念与静息态功能磁共振关联性研究[J].中国神经精神疾病杂志,2023,49(2):97-102.

[17] 彭朕磊,赵福琳,陈晶,等.冲动性人格对大学生网络游戏成瘾的影响:延迟折扣的中介作用[J].精神医学杂志,2021,34(3):198-201.

[18] 刘莉莉,孔凡贞,季彩芳,等.反刍思维对首发抑郁症患者1年结局的影响:家庭功能的中介作用[J].中华行为医学与脑科学杂志,2022,31(10):887-892.

[19] 张格格,刘延锦,郭园丽,等.脑卒中患者反刍性沉思的研究进展[J].护理学杂志,2022,37(20):110-113.

[20] Wise T, Marwood L, Perkins A M, et al. Instability of default mode network connectivity in major depression: a two-sample confirmation study[J]. Transl Psychiatry, 2017, 7(4):11-15.

[21] 魏华,董越娟,刘瑾春,等.心理安全感对冠状动脉介入术前患者焦虑的影响:侵袭性思维与自我损耗的中介作用[J].中国临床心理学杂志,2021,29(6):1247-1250.

[22] 王孝艳,李凤丹,都继微.女性护士冲动性人格与自杀意念间的关系:社会支持的中介作用[J].中国实用护理杂志,2020,36(34):2641-2645.

[23] 安容瑾,姜永志.移动社交网络使用偏好对冲动性人格与手机依赖间的中介作用[J].中国临床心理学杂志,2020,28(2):391-394.

[24] 李亚静,刘畅,杨紫欣,等.中小學生親子亲合对外化问题行为的影响:安全感和自我控制的链式中介作用[J].中华行为医学与脑科学杂志,2022,31(10):933-937.

[25] 郭智慧,曾泽香.大学生安全感在反刍思维与睡眠质量间的中介作用[J].职业与健康,2022,38(22):3106-3109.